

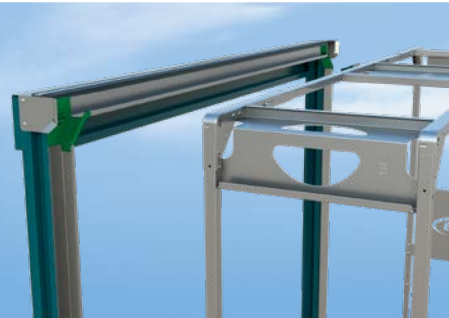

de|en  
2026 | 03



# SB-Profi

**Schiebebügelverdeck für Fahrzeuge ohne Aufbau,  
aber mit Planenabdeckung**

***Sliding bow roof for vehicles without superstructure,  
but with tarpaulin cover***

Edscha Trailer Systems, Europas Markt- und Technologieführer für LKW Schiebeverdecke, dessen Erfindungen dieses Produktsegment begründet und ihm seinen Namen gegeben haben, bietet optimale Verdecksysteme für alle Arten von Ladungsträgern mit Planenabdeckung an.

Das Edscha TS Schiebebügelverdeck ermöglicht einer Person in Sekundenschnelle die komplette Ladefläche vom Boden aus freizulegen. Es erlaubt das schnelle Be- und Entladen von allen Seiten und von oben. Das patentierte Produkt bietet planenanhebende Querverbindungen und langlebige Laufrollen, die auf einer robusten Flacheisenschiene laufen und beidseitig die Verschiebbarkeit des Verdecks ermöglichen.

Zudem sind diese Schienen für leichte Wartung in Segmenten ausgeführt und bieten gegenüber dem Vorgängermodell den großen Vorteil, dass für die Sicherung schwerer, sperriger Ladung Schwerlast-Spanngurte ganz einfach hinter der Schiene unter den Rahmen durchgeführt werden können und so die dort ggf. angebrachten Winden weiterhin ohne Funktionseinschränkungen benutzt werden können.

Der wesentliche Vorteil gegenüber dem Vorgängermodell ist die Kompatibilität zu Chassis und Stirnwänden in Standard-Ausführung.

*Edscha Trailer Systems, Europe's market and technological leader for sliding roofs for trucks and the company that invented this product segment and gave it its name, offers optimum roof systems for all kinds of transport vehicles with tarpaulin covers.*

*The Edscha TS Sliding Bow System allows an individual to open up the entire loading surface from the ground within seconds. It allows quick loading and unloading from all sides and from above. The patented product offers tarpaulin-lifting cross-connections and long-lasting rollers that run on a robust flat iron rail and allow sliding of the canopy on both sides.*

*In addition, these rails are designed in segments for easy maintenance and offer the great advantage over the previous model that heavy-duty tensioning straps can easily be passed behind the rail under the frame for securing heavy, bulky loads, so that any winches attached there can continue to be used without any functional restrictions.*

*The main advantage over the previous model is the compatibility with chassis and end walls in the standard version.*



Schienenteilung  
Rail division



Schienenprofil  
Rail profile

Optimierte lichte Maße & verbundene Faltbügel  
Optimised clear dimensions & connected folding brackets

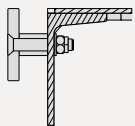

SB-Profi  
geschraubt · screwed



Rollenwagen  
Roller carriage



geteilte Dach- und Seitenplane  
*divided roof and side tarpaulin*

## Eigenschaften

- Montage an 2480 mm Standard Chassis möglich (für SB 2550mm)
- Anbaubreite: nur 35 mm pro Seite
- Anschluss an einer Standard CurtainSider Stirnwand\* mit vorhandenem Planenspannsystem
- Robuste Flacheisenschiene
- Erprobte, robuste und leicht tauschbare Laufrollen
- Bequeme Handhabung vom Boden aus
- Optimiertes Ladevolumen durch neue Kinematik
- Alle Vorteile des Vorgängermodells bleiben erhalten
  - Modularer Aufbau
  - Serienmäßig beidseitig verschiebbar
  - Vibrationsresistent
  - Solide Konstruktion
  - Segmentierte Stahlschienen
- Die Paketlänge beträgt < 25 % der Länge der Ladefläche (bei 13,6 m)
- Verwendung von Schwerlast-Spanngurten mit Aufnahme unter dem Rahmen ohne Funktionseinschränkung möglich
- Plane ist vierteilig und Teil des Lieferumfangs

\*ggf. Momentenstütze erforderlich



Verdeckpaket, standardmäßig mit breitem Endlaufwagen vorne und hinten (siehe unten), alternativ auch mit schmalen Endlaufwagen erhältlich (siehe links)

Tarpaulin package, with wide front and rear end carriages as standard (see below), alternatively also available with narrow end carriages (see left)

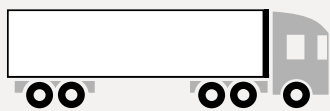
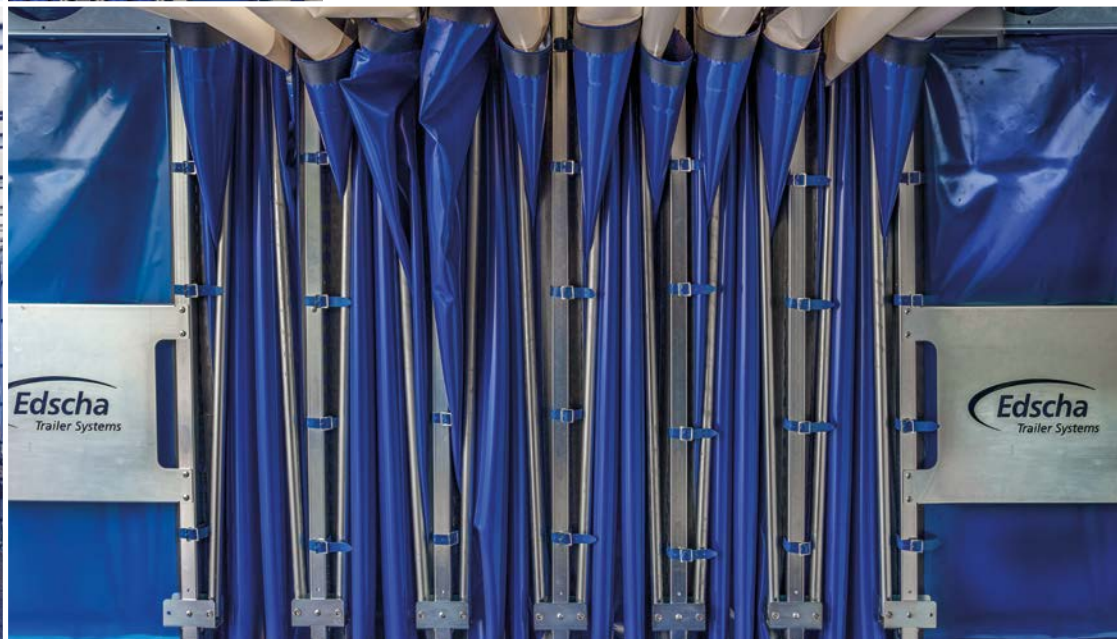

Verdeck geschlossen  
Tarpaulin closed

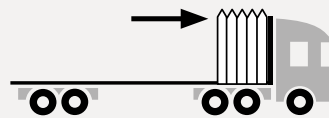

Verdeck zur Frontseite geöffnet  
Tarpaulin open at front

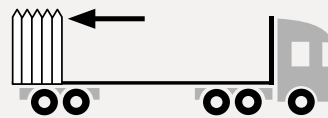

Verdeck zum Heck geöffnet  
Tarpaulin open at rear

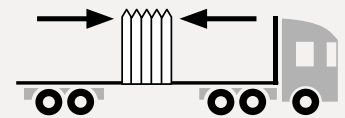

Verdeck zur Mitte geöffnet  
Tarpaulin open at centre

## Characteristics

- Can be mounted on 2480 mm standard chassis (for SB 2550mm)
- Add-on width: only 35 mm per side
- Connection to a standard CurtainSider bulkhead\* with existing tarpaulin tensioning system
- Robust flat iron rail
- Tried and tested, robust and easily replaceable rollers
- Convenient operation from the ground
- Optimised loading volume due to new kinematics
- All advantages of the previous model remain unchanged
  - Modular design
  - Can be moved on both sides as standard
  - Vibration-resistant
  - Solid construction
  - Segmented steel rails
- The package length is < 25 % of the length of the loading area (at 13,6 m)
- Heavy-duty tensioning straps with mounting under the frame can be used without functional restriction
- Tarpaulin comes in four parts and is included in the delivery

\*Torque support may be required

## Kompatibel und funktional

Das neue **SB-Profi 3** ist konsequent für Adaption an standardisierte Fahrzeuge ausgelegt und nutzt sogar die schon vorhandene Stirnwand-Konstruktion inkl. markenüblichem Spannsystem.

Wir liefern dazu einen universalen Regenablaufrippensatz für die Stirnwand und das komplette, beidseitig zu öffnende Faltsystem in zwei Versionen inklusive Plane in Wunschfarbe zur Selbstmontage.

## Compatible and functional

The new **SB-Profi 3** is consistently designed for adaptation to standardised vehicles and even uses the existing bulkhead construction including the brand-standard clamping system.

We supply a universal rain gutter set for the bulkhead and the complete folding system, which can be opened on both sides, in two versions including a tarpaulin in the colour of your choice for self-assembly.

## Gelenkpaket · Joint Package

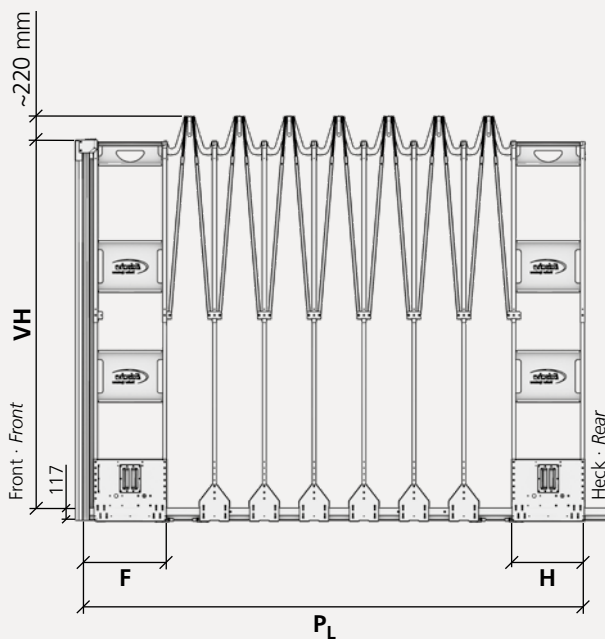

$P_L$  ~ 2950 mm bei Aufbauhöhe 13600 mm  
 ~ 2950 mm at body length 13600 mm

Berechnung Paketlänge · Calculation Package Length

$$P_L = H + F + s \times 290$$

$P_L$ : Paketlänge · Package length

F: Frontabschluss · Front end

s: Anzahl Mittelaufwagen  
 Number of centre carriages

H: Heckabschluss · Rear end



serienmäßiges Softdoor, Innenansicht  
 Softdoor as standard, interior view



Verriegelung  
 Locking

## SB-Profi Standard · Standard



Planenfaltung · Tarpaulin folding.

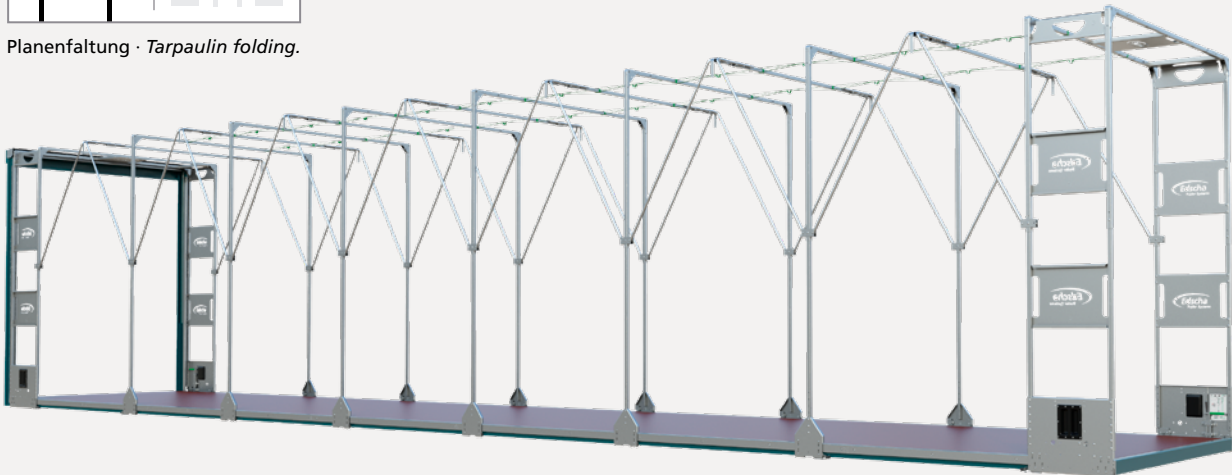

Die neue Faltkinematik mit verbundenen Bügeln ermöglicht leichtgängiges Öffnen und eine saubere Planenfaltung.  
The new folding kinematics with connected brackets enables smooth opening and clean tarpaulin folding.

## SB-Profi Volumen · Volume



Planenfaltung · Tarpaulin folding.

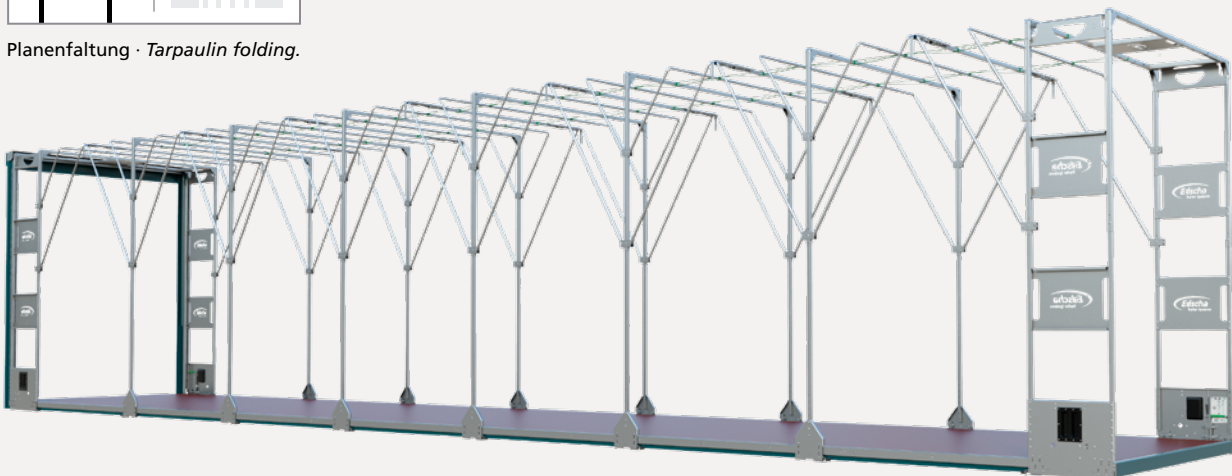

Die Volumen-Variante erweitert die Funktion um zusätzliche Hebebügel für planerschonende Benutzung bei voluminöser Ladung.  
The Volume version extends the function with additional lifting brackets for tarpaulin-protecting use with voluminous loads.

## Übersicht Basisdach · Overview basic roof

### Verdeckbreite · Roof width (VB)

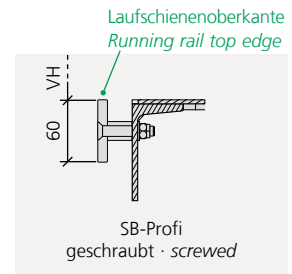
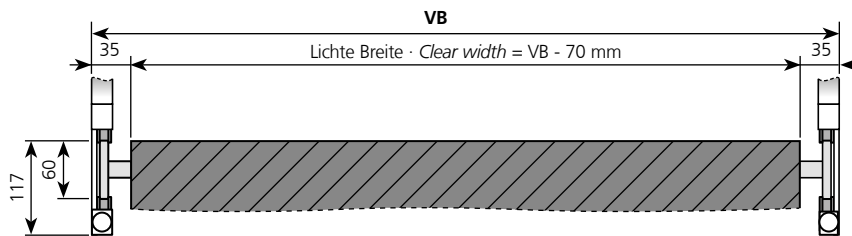

### Verdecklänge · Roof length (VL\*)

(Beispiel Verdeck Standard, Verdeck „Volumen“ gleicher Abstand)  
(Example Roof "Standard", roof "Volume" same distance)

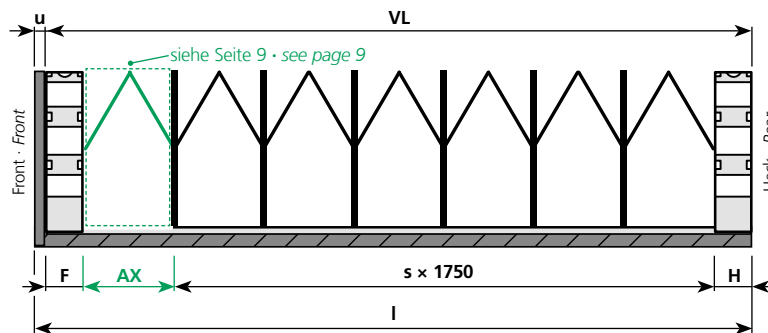

$$VL = H + F + s \times 1750 + AX$$

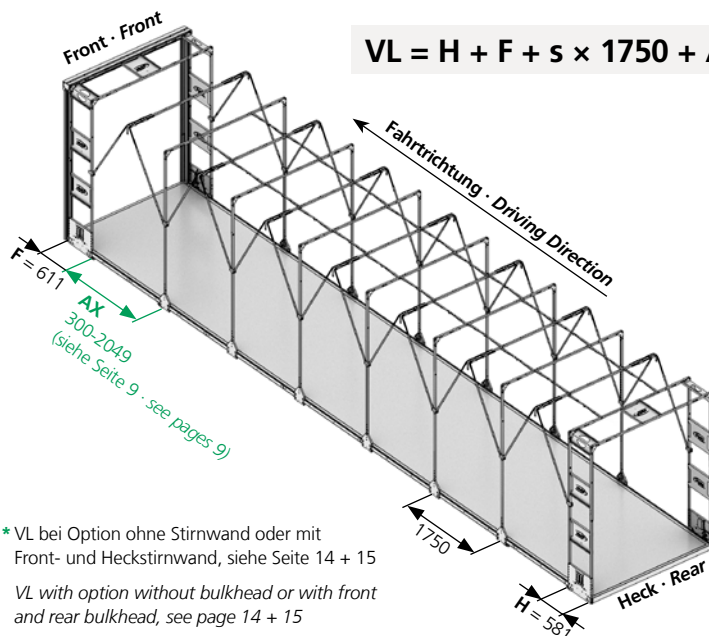

\* VL bei Option ohne Stirnwand oder mit Front- und Heckstirnwand, siehe Seite 14 + 15  
VL with option without bulkhead or with front and rear bulkhead, see page 14 + 15

### Verdeckhöhe · Roof height (VH)

#### Roof height (VH)

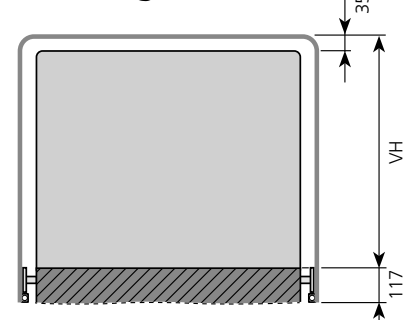

### Ladehöhe · Loading height

SB-Profi Standard · Standard  $x$  (~260 mm)

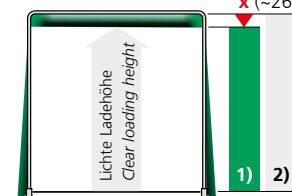

SB-Profi Volumen · Volume  $x$  (~150 mm)

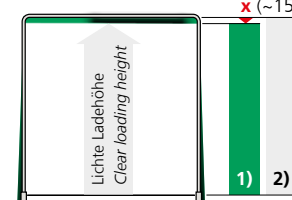

1) = lichte Ladehöhe – Verdeck geöffnet  
Clear loading height – Roof open  
2) = Ladehöhe (VH - 35 mm) – Verdeck geschlossen  
Loading height (VH - 35 mm) – Roof closed  
 $x$  = Differenz · Difference

### Erklärung · Explanation

VL Verdecksystemlänge · Roof system length

H: Heckabschluss · Rear end (581 mm)

F: Frontabschluss · Front end (611 mm)

s: Anzahl Mittelaufwagen (Die tatsächlich gelieferte Anzahl kann abweichen) · Number of centre carriages (The actual number delivered may differ)

AX: Durch Ausgleichsvarianten festgelegter Abstand (siehe Seite 9)  
Distance determined by compensation variants (see pages 9)

u: Fahrzeugseitiger Überbau Stirnwand (Voraussetzungen die an die Stirnwand gestellt werden, finden sie in der Montageanleitung!)  
Vehicle-side superstructure bulkhead (The requirements for the front wall can be found in the assembly instructions!)

I: Aufbau­länge · Body length

## Basisdach · Basic roof

### Ausgleichsvarianten „Standard“ (St) und „Volumen“ (V)\* Compensation variants “Standard” (St) and “Volume” (V)\*

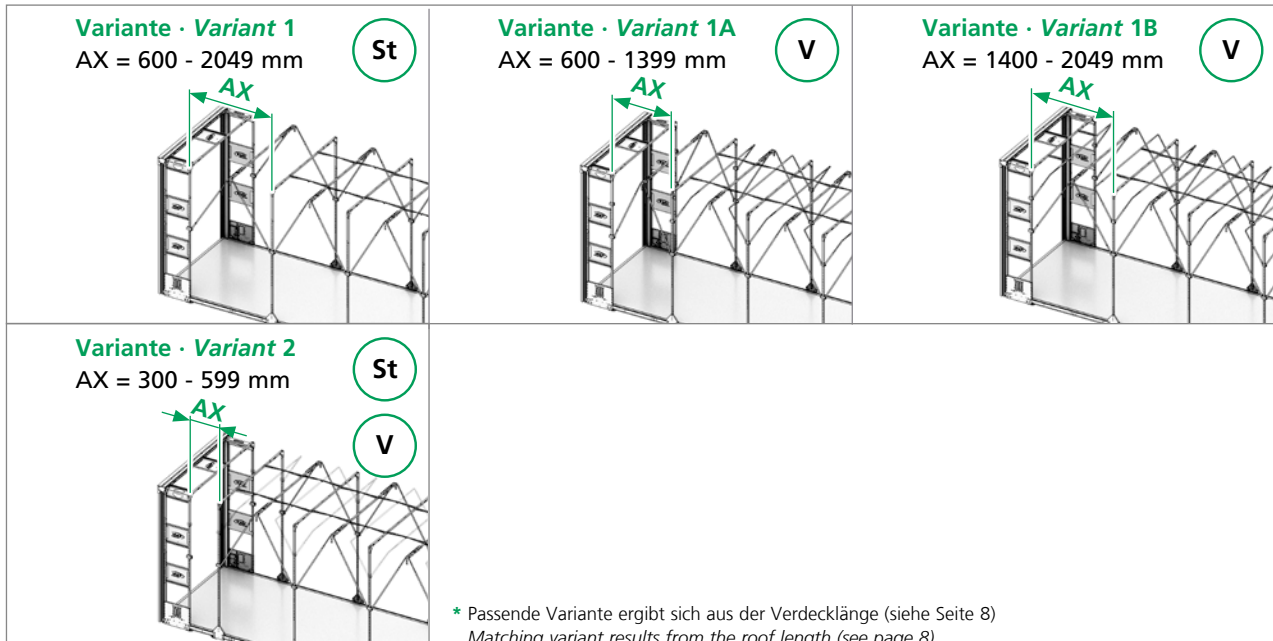

### Verdeck „Standard“ · Roof “Standard”

Bestell-Nr Order No.	Bezeichnung Designation	Gewicht (mit Plane) Weight (with tarpaulin)	Anzahl der Mittellaufwagen Number of middle carriages
SB-Profi 1	SB-Profi 3.242 - 4.991 mm	324 - 350 kg	1
SB-Profi 2	SB-Profi 4.992 - 6.741 mm	391 - 418 kg	2
SB-Profi 3	SB-Profi 6.742 - 8.491 mm	458 - 484 kg	3
SB-Profi 4	SB-Profi 8.492 - 10.241 mm	524 - 551 kg	4
SB-Profi 5	SB-Profi 10.242 - 11.991 mm	592 - 618 kg	5
SB-Profi 6	SB-Profi 11.992 - 13.741 mm	659 - 686 kg	6
SB-Profi 7	SB-Profi 13.742 - 15.491 mm	726 - 752 kg	7
SB-Profi 8	SB-Profi 15.492 - 17.241 mm	793 - 820 kg	8
SB-Profi 9	SB-Profi 17.242 - 18.991 mm	859 - 885 kg	9
SB-Profi 10	SB-Profi 18.992 - 20.741 mm	926 - 953 kg	10

**Lieferumfang** – beinhaltet folgende Einzelkomponenten (in unterschiedlichen Stückzahlen):  
**Scope of delivery** – includes the following individual components (in different quantities):

Plane (1 × Dach, 2 × Seite, 1 × Heck) ähnlich RAL 7035, Lichtgrau (andere Farben optional erhältlich) – EN 12641-1 / ISO 3795 < 100 mm / min  
Tarpaulin (1 × roof, 2 × side, 1 × rear) similar RAL 7035, light grey (other colors optionally available) – EN 12641-1 / ISO 3795 < 100 mm / min

Endlaufwagen 600 mm lang inkl. Verriegelung (Breiten von 1.000 bis 2.700 mm möglich, Höhen von 1.900 von 3200 mm möglich)  
End carriage 600 mm long incl. locking (widths possible from 1.000 to 2.700 mm, heights possible from 1.900 to 3200 mm)

Schienensystem für Rahmenprofile mit 37,5 mm Lochstich (1950 mm Segmente) · Rail system for frame profiles with 37,5 mm hole stitch (1950 mm segments)

Mittellaufwagen 250 mm lang mit Aufstellbügeln (Breiten von 1.000 bis 2.700 mm möglich, Höhen von 1.900 von 3200 mm möglich)  
Middle carriage 250 mm long with lifting bows (widths possible from 1.000 to 2.700 mm, heights possible from 1.900 to 3200 mm)

Frontlaufwagen 600 mm lang (Breiten von 1.000 bis 2.700 mm möglich, Höhen von 1.900 von 3200 mm möglich)  
Front carriage 600 mm long (widths possible from 1.000 to 2.700 mm, heights possible from 1.900 to 3200 mm)

ALU-Leistensatz Planenbefestigung · ALU strip set for tarpaulin fixing

Regenleiste mit Alu-Profil, Führungsbleche · Rain strip with ALU-profile, Guide plates

Regenablaufrippensatz für Stirnwand · Rain gutter set for bulkhead

## Basisdach · Basic roof

### Verdeck „Volumen“ · Roof “Volume”

Bestell-Nr Order No.	Bezeichnung Designation	Gewicht (mit Plane) Weight (with tarpaulin)	Anzahl der Mittellaufwagen Number of middle carriages
SB-Profi V 1	SB-Profi 3.242 - 4.991 mm	345 - 371 kg	1
SB-Profi V 2	SB-Profi 4.992 - 6.741 mm	422 - 449 kg	2
SB-Profi V 3	SB-Profi 6.742 - 8.491 mm	500 - 526 kg	3
SB-Profi V 4	SB-Profi 8.492 - 10.241 mm	589 - 604 kg	4
SB-Profi V 5	SB-Profi 10.242 - 11.991 mm	655 - 682 kg	5
SB-Profi V 6	SB-Profi 11.992 - 13.741 mm	733 - 760 kg	6
SB-Profi V 7	SB-Profi 13.742 - 15.491 mm	811 - 837 kg	7
SB-Profi V 8	SB-Profi 15.492 - 17.241 mm	887 - 914 kg	8
SB-Profi V 9	SB-Profi 17.242 - 18.991 mm	964 - 990 kg	9
SB-Profi V 10	SB-Profi 18.992 - 20.741 mm	1.042 - 1.069 kg	10
<b>Lieferumfang</b> – beinhaltet folgende Einzelkomponenten (in unterschiedlichen Stückzahlen): <b>Scope of delivery</b> – includes the following individual components (in different quantities):			
Plane (1 × Dach, 2 × Seite, 1 × Heck) ähnlich RAL 7035, Lichtgrau (andere Farben optional erhältlich) – EN 12641-1 / ISO 3795 < 100 mm / min Tarpaulin (1 × roof, 2 × side, 1 × rear) similar RAL 7035, light grey (other colors optionally available) – EN 12641-1 / ISO 3795 < 100 mm / min			
Endlaufwagen 600 mm lang inkl. Verriegelung (Breiten von 1.000 bis 2.700 mm möglich, Höhen von 1.900 von 3200 mm möglich) End carriage 600 mm long incl. locking (widths possible from 1.000 to 2.700 mm, heights possible from 1.900 to 3200 mm)			
Schienensystem für Rahmenprofile mit 37,5 mm Lochstich (1950 mm Segmente) · Rail system for frame profiles with 37,5 mm hole stitch (1950 mm segments)			
Mittellaufwagen 250 mm lang mit Aufstellbügeln (Breiten von 1.000 bis 2.700 mm möglich, Höhen von 1.900 von 3200 mm möglich) Middle carriage 250 mm long with lifting bows (widths possible from 1.000 to 2.700 mm, heights possible from 1.900 to 3200 mm)			
Frontlaufwagen 600 mm lang (Breiten von 1.000 bis 2.700 mm möglich, Höhen von 1.900 von 3200 mm möglich) Front carriage 600 mm long (widths possible from 1.000 to 2.700 mm, heights possible from 1.900 to 3200 mm)			
ALU-Leistensatz Planenbefestigung · ALU strip set for tarpaulin fixing			
Regenleiste mit Alu-Profil, Führungsbleche · Rain strip with ALU-profile, Guide plates			
Regenablaufrippensatz für Stirnwand · Rain gutter set for bulkhead			
Doppelte Aufstellbügel · Double lifting bows			

## Basisdach · Basic roof

### Dachplane und Seitenplanen · Roof tarpaulin and side tarpaulins

#### Dachplane · Roof tarpaulin

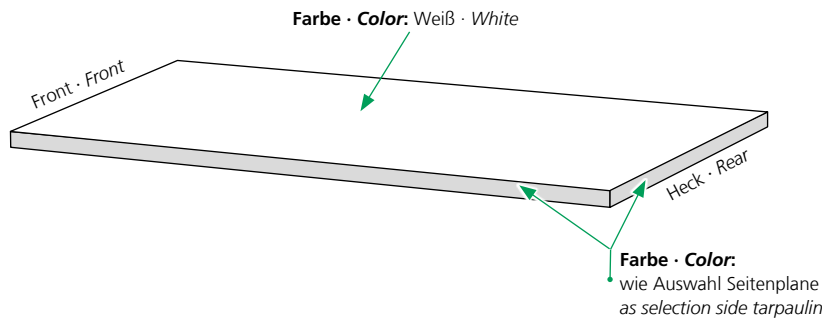

**Verdecklänge · Roof length**  
gemäß Verdeckausführung  
according to roof design

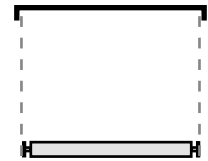

#### Seitenplanen · Side tarpaulins

##### Plane links · Tarpaulin left



(Fahrtrichtung · drive direction)

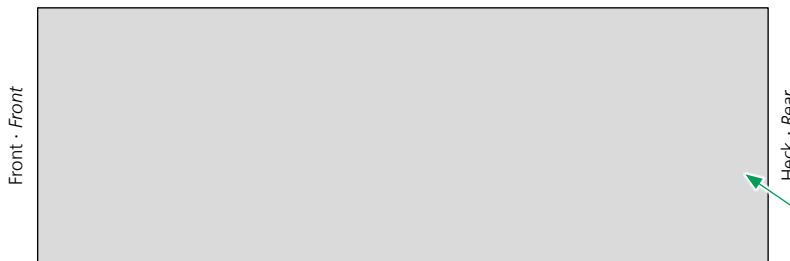

**Verdecklänge · Roof length**  
gemäß Verdeckausführung  
according to roof design

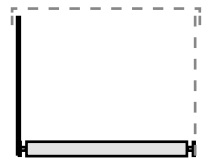

##### Plane rechts · Tarpaulin right



(Fahrtrichtung · drive direction)

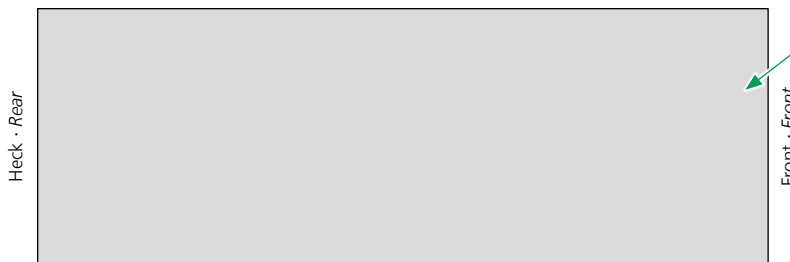

**Farben · Colors:**  
in 48 Farben erhältlich  
available in 48 colors

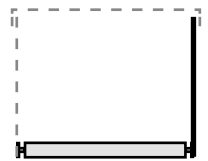

#### Heckplane (Softdoor) · Rear tarpaulin (Softdoor)

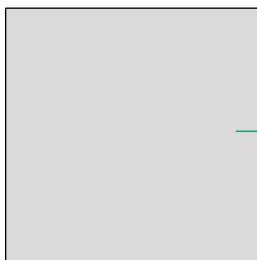

**Farben · Colors:**  
in 48 Farben erhältlich  
available in 48 colors

**Verdeckbreite · Roof width**  
gemäß Verdeckausführung  
according to roof design



## Basisdach · Basic roof























### Planenfarben · Tarpaulin colors

#### Dachplane · Roof tarpaulin: Farben · Colors

	<b>oben · top:</b> weiß · white	<b>Seiten · sides:</b> wie Seitenplanen (siehe unten: Color SB-01–SB-22) · like side tarpaulins (see below: Color SB-01–SB-22)
---	------------------------------------	---

#### Seitenplanen, Heckplane · Side tarpaulins, rear tarpaulin: Farben · Colors

Farbtöne ähnlich. Darstellung kann abweichen. · Color shades similar. Representation may vary.

	<b>Color SB-01:</b> weiß · white (RAL 9010)		<b>Color SB-07:</b> verkehrsrot traffic red (RAL 3020)		<b>Color SB-13:</b> ultramarin ultramarine (RAL 5002)		<b>Color SB-19:</b> hellgrau light grey
	<b>Color SB-02:</b> beige · beige (RAL 1014)		<b>Color SB-08:</b> karminrot carmine red (RAL 3002)		<b>Color SB-14:</b> kobaltblau cobalt blue (RAL 5013)		<b>Color SB-20:</b> alugrau aluminium grey (RAL 7037)
	<b>Color SB-03:</b> zinkgelb zinc yellow (RAL 1018)		<b>Color SB-09:</b> eisblau ice blue		<b>Color SB-15:</b> gelbgrün yellow-green (RAL 6018)		<b>Color SB-21:</b> tiefschwarz jet black (RAL 9005)
	<b>Color SB-04:</b> brillantgelb brilliant yellow		<b>Color SB-10:</b> lichtblau light blue (RAL 5012)		<b>Color SB-16:</b> hollandgrün holland green (RAL 6026)		<b>Color SB-22:</b> silber silver (RAL 9006)
	<b>Color SB-05:</b> signalgelb signal yellow (RAL 1003)		<b>Color SB-11:</b> königsblau royal blue		<b>Color SB-17:</b> moosgrün moss green (RAL 6005)		
	<b>Color SB-06:</b> reinorange pure orange (RAL 2004)		<b>Color SB-12:</b> enzianblau gentian blue (RAL 5010)		<b>Color SB-18*:</b> lichtgrau bright grey (RAL 7035)		

**Weitere Farben auf Anfrage · further colors on request**

\* Standardfarbe · Standard color

## Optionen · Options

**Seitenplane links/rechts** (Fahrrichtung für Gestaltung beachten)  
**Side tarpaulin left/right** (Pay attention to the driving direction for the design)

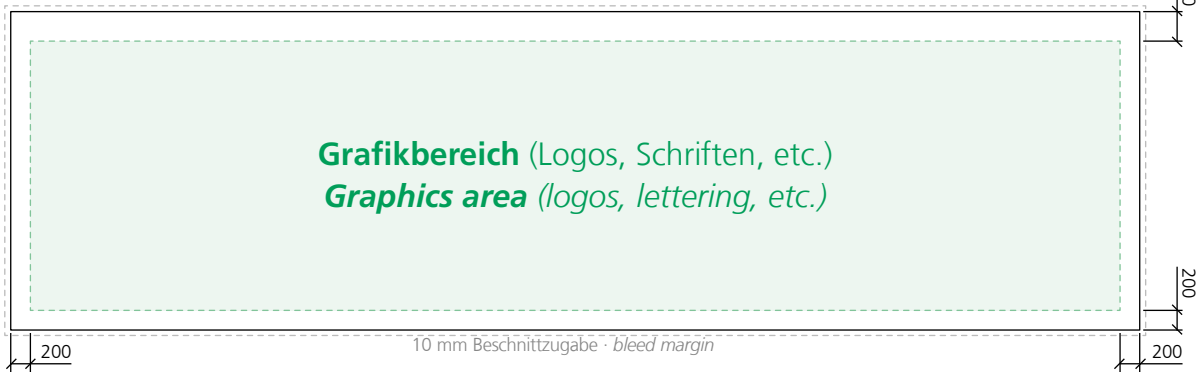

### Grafikbereich · Graphics area

Alle wesentlichen Gestaltungselemente (Logos, Grafiken, Texte, etc.) des Designs müssen sich innerhalb des Grafikbereiches befinden. Hintergrundfotos- oder -muster können an den Rändern über diesen Bereich hinausgehen (Beschnittzugabe berücksichtigen).

*All essential layout elements (logos, graphics, texts, etc.) of the design must be located within the graphics area. Background photos or patterns may extend beyond this area at the edges (take bleed margin into account).*

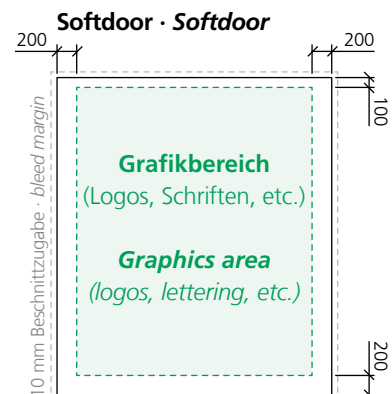

### Bezeichnung · Designation

Digitaldruck auf beiden Seiten und hinten\* · Digital print on both sides and rear\*

Verdeck ohne Plane\*\* · Roof without tarpaulin\*\*

\* Richtlinien zur Datenübernahme beachten (siehe Seite 17) · Observe the guidelines for data transfer (see page 17)

\*\* Achtung: Verlust der Garantie auf Funktion und Haltbarkeit! · Caution: Loss of warranty on function and durability!

## Optionen · Options

**Schmaler Frontlaufwagen 250 mm lang, ohne Verriegelung (erfordert Frontstirnwand)**  
**Small front carriage 250 mm long, without locking (requires front bulkhead)**



**Bedienung durch 2 Personen empfohlen!**  
**Operation by 2 people recommended!**

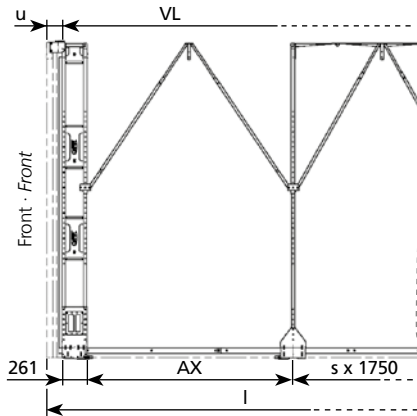

Auch beidseitig für kurze Fahrzeuge mit beidseitiger Stirnwand einsetzbar. Bedienung durch 2 Personen empfohlen (*bitte gesondert anfragen!*)

*Can also be used on both sides for short vehicles with bulkhead on both sides. Operation by 2 people recommended (please inquire separately)!*

**VL:** Verdecksystemlänge · Roof system length

**s:** Anzahl Mittellaufwagen · Number of centre carriages

**AX:** Durch Ausgleichsvarianten festgelegter Abstand  
 Distance determined by compensation variants

**u:** Fahrzeugseitiger Überbau Stirnwand · Vehicle-side superstructure bulkhead

**I:** Aufbau­länge · Body length

### Bezeichnung · Designation

Schmaler Frontlaufwagen 250 mm lang (erfordert Frontstirnwand) · Small front carriage 250 mm long (requires front bulkhead)

Sonderbreiten & -höhen · Special widths & heights

Konventionelle Beschriftung auf den Seitenplanen\* · Conventional lettering on side tarpaulins\*

konventionelle Beschriftung hinten\* · Conventional lettering rear\*

\* Richtlinien zur Datenübernahme beachten (siehe Seite 17) · Observe the guidelines for data transfer (see page 17)

## Fahrzeuge ohne Stirnwände · Vehicles without bulkheads

**beidseitiger Endlaufwagen 600 mm · End carriage 600 mm on both sides**

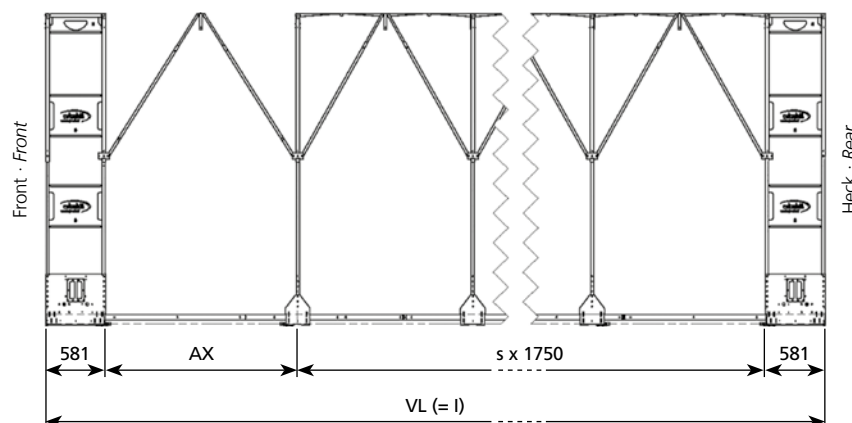

**VL:** Verdecksystemlänge (= I: Aufbau­länge)  
 Roof system length (= I: Body length)

**s:** Anzahl Mittellaufwagen · Number of centre carriages

**AX:** Durch Ausgleichsvarianten festgelegter Abstand  
 Distance determined by compensation variants

### Bezeichnung · Designation

Beidseitiger Endlaufwagen 600 mm lang inkl. Verriegelung (< 20 km/h; inklusive Heckplane beidseitig)

End carriage 600 mm long incl. locking on both sides (< 20 km/h; including rear tarpaulin on both sides)

## Optionen · Options

### Fahrzeuge mit Stirnwand beidseitig · Vehicles with bulkhead on both sides

beidseitiger Endlaufwagen 600 mm · End carriage 600 mm on both sides

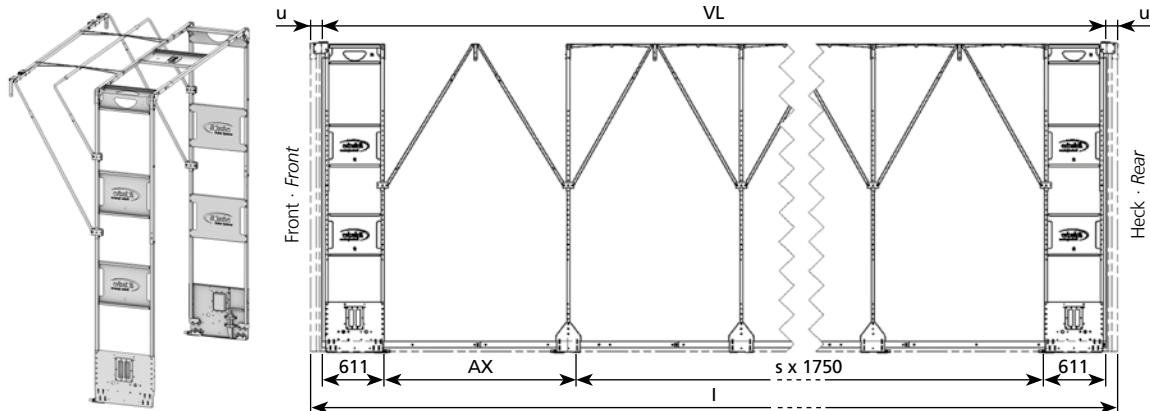

VL: Verdecksystemlänge  
Roof system length

s: Anzahl Mittellaufwagen · Number of centre carriages

AX: Durch Ausgleichsvarianten festgelegter Abstand  
Distance determined by compensation variants

u: Fahrzeugseitiger Überbau (z.B. Stirnwand, Containertür)  
Vehicle-side superstructure bulkhead (e.g. bulkhead, container door)

I: Aufbau­länge · Body length

#### Bezeichnung · Designation

Beidseitiger Endlaufwagen 600 mm lang inkl. Verriegelung (inklusive Adapter für Stirnwand mit Regenrinne)  
End carriage 600 mm long incl. locking on both sides (Including adapter for front wall with rain gutter)

### Edscha TS Schienensystem (nicht 37,5 mm Lochstich)

### Edscha TS rail system (not 37,5 mm hole pitch)

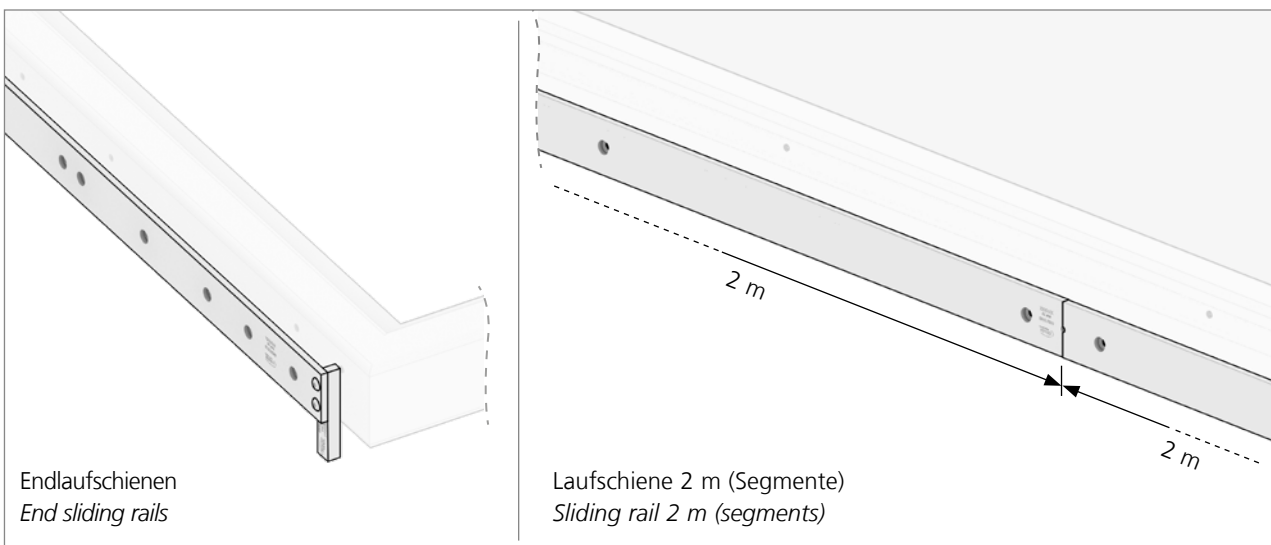

Endlaufschienen  
End sliding rails

Laufschiene 2 m (Segmente)  
Sliding rail 2 m (segments)

#### Bezeichnung · Designation

Endlaufschienen · End sliding rails

Laufschiene 2 m (Segmente) · Sliding rail 2 m (segments)

## Optionen · Options

### Schienensystem kundenseitig (nur Großserien) Customer specific rail system (only large series)

#### Bezeichnung · Designation

Schienensystem kundenseitig (auf Kundenwunsch individuell abgestimmtes Laufschiensystem nur bei Großserien möglich)  
Customer specific rail system (customized running rail system only possible for large series)

## Optionales Zubehör · Optional accessories

Abdichtband  
Sealing tape



#### Bausatz Softdoor · Softdoor kit



Planenhaken PA6 silber  
Plane hook PA6 silver



Nietunterlage  
Rivet-basis



Rollfeder  
Roller spring



Scheuerunterlage (4x)  
Guard (4x)

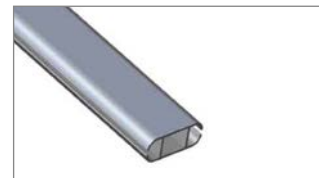

Schiene 17,0 x 44,0 x 2500 Alu  
Rail 17.0 x 44.0 x 2500 alu



Endstopfen  
End plug

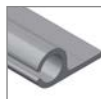

Kederschiene  
Keder rail



#### Bezeichnung · Designation

Abdichtband zwischen Schienen & Chassis, 5 m-Rolle · Sealing tape between rails & chassis, 5 m roll

Bausatz Softdoor mit Schleuderverschluss für Verdecke ohne Plane  
Softdoor kit with sling lock for roofs without tarpaulin

## Richtlinien zur Datenübernahme Guidelines for data transfer

### Druckdaten für den Digitaldruck anlegen

- ➔ im Maßstab 1:10
- ➔ keine Druckmarken (Schnitt-, Passermarken, Farbkontrollstreifen, Seiteninformationen) anlegen.
- ➔ Folien, die auf Plattenmaterial kaschirt werden, bitte mit umlaufend 10 mm Zugabe anlegen.
- ➔ alle anderen Druckdaten bitte auf das Endformat anlegen, wie von uns angegeben.
- ➔ im Maßstab 1:1 benötigen wir eine Auflösung von mindestens 50 dpi.

#### Dateiformate Bitmaps

- ➔ Sämtliche Daten müssen in CMYK angelegt werden.
  - TIFF - Datei (ohne Komprimierung)
  - JPG - Datei (ohne Komprimierung)
  - EPS - Datei

**Achtung:** Bilder im RGB-Modus können zu Qualitätsverlust führen. Sie werden nur nach einer schriftlichen Freigabe akzeptiert.

#### Dateiformate Layoutdaten

- ➔ sämtliche Bilddaten bitte einbetten und Schriften in Pfade umwandeln / Verknüpfungen und Fonts mitsenden.
  - Adobe Illustrator
  - Adobe InDesign
  - CorelDraw (bis Version 21 - 2019)
  - PDF (PDF/X-4)

#### Farben:

- ➔ Farbangaben müssen deutlich gekennzeichnet sein und im Auftrag angegeben werden. Sonderfarben bitte als RAL, Pantone C oder HKS K anlegen.

### Daten für konventionelle Beschriftung anlegen

- ➔ Vektordaten als EPS, AI oder PDF
- ➔ bitte die entsprechenden Farbangaben in RAL, Pantone C oder HKS K angeben

### Datenübertragung

**E-Mail:** Daten bis 15 MB können per E-Mail gesendet werden. Daten bitte an das Auftragszentrum.

**WeTransfer:** Daten auf [www.wetransfer.com](http://www.wetransfer.com) hochladen. Daten bitte an das Auftragszentrum.

**HINWEIS:** Für nicht druckreife Daten, die wir nachbearbeiten lassen müssen, entstehen Folgekosten!

### Create print data for digital printing

- ➔ in scale 1 to 10
- ➔ do not create any print marks (crop marks, registration marks, color control stripes, page information).
- ➔ Foils that are laminated onto plate material should be applied with an additional margin of 10 mm all round.
- ➔ for all other print data please create to the final size as specified by us.
- ➔ in scale 1 to 1 we need a resolution of at least 50 dpi.

#### File formats bitmaps

- ➔ All data must be created in CMYK.
  - TIFF file (without compression)
  - JPG file (without compression)
  - EPS file

**Attention:** Images in RGB mode can lead to loss of quality. They will only be accepted after written approval.

#### File formats layout data

- ➔ Please embed all image data and convert fonts into paths / send links and fonts.
  - Adobe Illustrator
  - Adobe InDesign
  - CorelDraw (up to version 21 - 2019)
  - PDF (PDF/X-4)

#### Colors:

- ➔ Color specifications must be clearly marked and indicated in the order. Please create special colours as RAL, Pantone C or HKS K.

### Create data for conventional lettering

- ➔ Vector data as EPS, AI or PDF
- ➔ please indicate the corresponding color details in RAL, Pantone C or HKS K

### Data transfer

**E-mail:** Data up to 15 MB can be sent by e-mail. Please send data to the order centre.

**WeTransfer:** Upload data to [www.wetransfer.com](http://www.wetransfer.com). Please send data to the order centre.

**NOTE:** There are follow-up costs for data that is not ready for printing and have to be reworked!

**Anfrage**     **Bestellung**

Bearbeitungs-Nr. (kundenseitig):

<b>Kunden Nr.:</b>	<input type="text"/>	<b>Bestellschrift:</b>	<input type="text"/>
<b>Kunde:</b>	<input type="text"/>		<input type="text"/>
<b>Ansprechpartner:</b>	<input type="text"/>	<b>Lieferanschrift:</b>	<input type="text"/>
<b>Telefon:</b>	<input type="text"/>		<input type="text"/>
<b>E-mail:</b>	<input type="text"/>	<b>Gewünschter Liefertermin:</b>	<input type="text"/>

## Verdeck Edscha SB-Profi

### Basisdach\*

**Basisdach SB-Profi Standard**  
(siehe Seite 7)

**Basisdach SB-Profi Volumen**  
mit zusätzlichen Klappbügeln  
(siehe Seite 7)  
*geeignet für optimierte Ladehöhe*

Anzahl der Dächer mit gleichen Parametern

**Stück**

**Verdecklänge (VL):**  m  
(siehe Seite 8, bei Optionen siehe Seite 14 + 15)

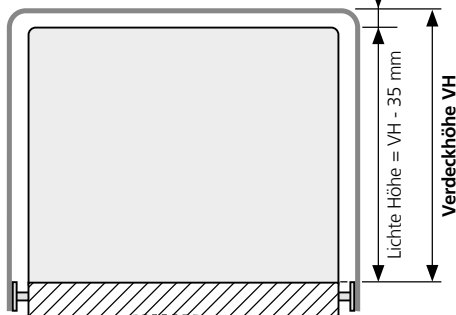
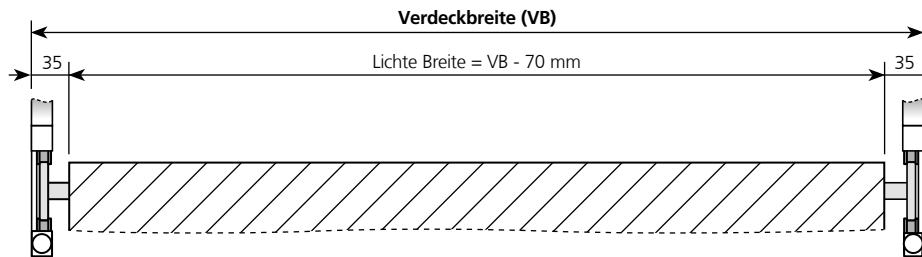
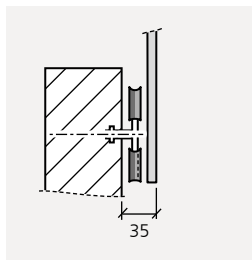

**Verdeckbreite (VB)\*:**  mm

\* Angaben von 1000–2700 mm (Lichte Breite: 930–2630 mm)

**Verdeckhöhe (VH)\*:**  mm

\* Angaben von 1900–3200 mm (Lichte Höhe: 1865–3165 mm).  
VH muss 10 mm kleiner sein als die vorhandene Stirnwandhöhe.

Aus Standardteilen mit Anpassung des Regenablauffinnensatzes für die Stirnwand durch den Kunden.

Vorraussetzungen die an die Stirnwand gestellt werden, finden sie in der Montageanleitung!

\* Lieferumfang wie im Prodekt unter „Basisdach“ beschrieben

### Optionen

Fahrzeug/Plattform

- Verdeck für offene Plattform SB-Profi**  
(für Fahrzeuge ohne Stirnwände)
- Verdeck für geschlossene Plattform SB-Profi**  
(für Fahrzeuge mit beidseitigen Stirnwänden)

Endlaufwagen

- schmaler Laufwagen 250 mm lang, ohne Verriegelung für Fronteinbau** (erfordert Frontstirnwand)
- schmaler Laufwagen 250 mm lang, ohne Verriegelung für Heckeinbau** (erfordert Heckstirnwand)

## Optionen

Abstände der vorhandenen kundenseitigen Spannrohrsysteme an den Stirnwänden definieren

### Stirnwand Front

Spannrohr  
seitlich

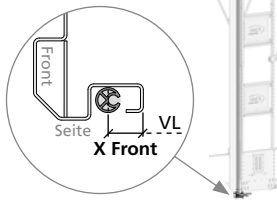

X Front =  mm

Kederdurchmesser im Spannrohr Front

SD Front =  mm

Spannrohr an  
der Front

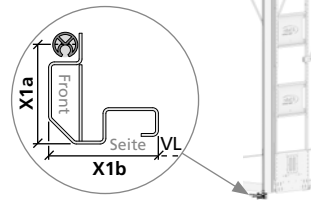

X Front =  mm  
(X1a + X1b)

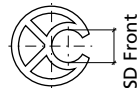

### Stirnwand Heck

Spannrohr  
seitlich

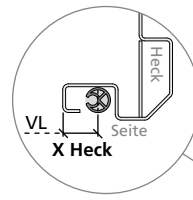

X Heck =  mm

Kederdurchmesser im Spannrohr Heck

SD Heck =  mm

Spannrohr am  
Heck

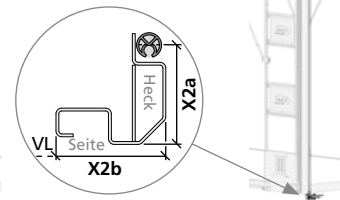

X Heck =  mm  
(X2a + X2b)

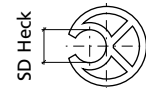

### Höhe des Softdoors definieren

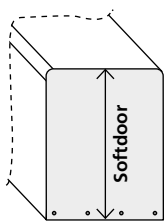

A

Standardhöhe

HB = 0

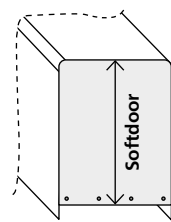

B

Versatz Laufschiene (a) zu  
Fahrzeugrahmen (b)

HB =  mm

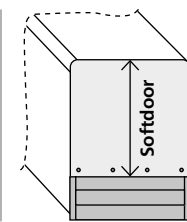

C

Versatz  
Laufschiene (a)  
zu Oberkante  
Bordwand (c)

HB =  mm

### Alternative Schienensysteme

- Edscha TS Schienensystem für Laufschiene 2 m (Segmente)** – nicht 37,5 mm Lochstich
- Schienensystem kundenseitig** (auf Kundenwunsch individuell abgestimmtes Laufschiensystem nur bei Großserien möglich)

### Planen

- Optional erhältliche, abweichende Farbe** (nicht RAL 7035) *siehe Seite 12*

Seitenplane links

Farbcode, Color:

Seitenplane rechts

Farbcode, Color:

Heckplane

Farbcode, Color:

### Digitaldruck auf beiden Seiten und hinten

Anzahl der Anhänge:

Dateibezeichnung (inkl. Dateierdung)

- Seitenplane links:** \_\_\_\_\_ /  auch für Seitenplane rechts

- Seitenplane rechts:** \_\_\_\_\_

- Heckplane:** \_\_\_\_\_

**Konventionelle Beschriftung:**  linke Seite  rechte Seite  hinten

- ohne Planen** *Achtung: Verlust der Garantie auf Funktion und Haltbarkeit!*

#### Dateiformate Bitmaps:

- TIFF - Datei (ohne Komprimierung)
- JPG - Datei (ohne Komprimierung)
- EPS - Datei

#### Dateiformate Layoutdaten:

- Adobe Illustrator
- Adobe InDesign
- CorelDraw (bis Version 21 - 2019)
- PDF (PDF/X-4)

## Optionales Zubehör

- Abdichtband zwischen  
Schienen & Chassis, 5 m-Rolle**

- Bausatz Softdoor mit Schleuderverschluss  
für Verdecke ohne Plane**

Enquiry     Order

Reference no. (Customer):

<b>Customer no.:</b>	<input type="text"/>	<b>Order address:</b>	<input type="text"/>
Customer:	<input type="text"/>		<input type="text"/>
Contact person:	<input type="text"/>	<b>Delivery address:</b>	<input type="text"/>
Telephone:	<input type="text"/>		<input type="text"/>
E-mail:	<input type="text"/>	<b>Requested delivery date:</b>	<input type="text"/>

## Edscha SB-Profi Roof

### Basic roof\*

**Basic roof SB-Profi Standard**  
(see page 7)

**Basic roof SB-Profi Volume**  
with additional folding brackets (see page 7)  
*suitable for optimised loading height*

Quantity of roofs with identical parameters

**Piece**

**Roof length (VL):**  m  
(see page 8, for options see page 14 + 15)

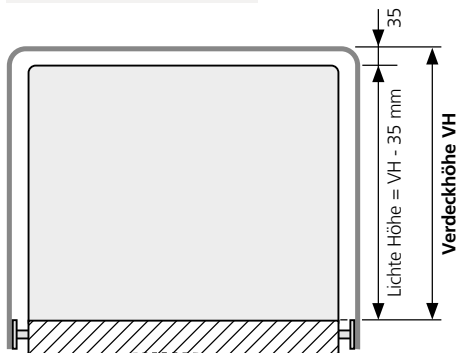
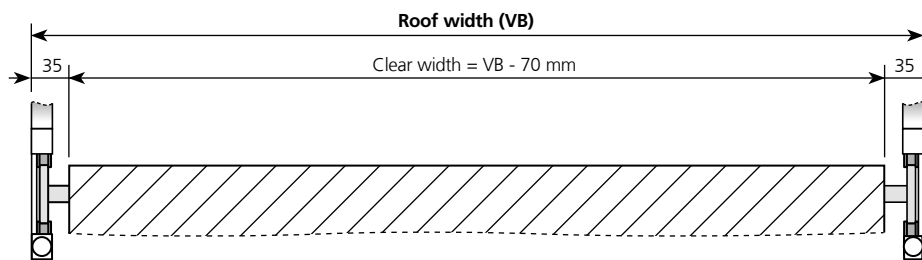
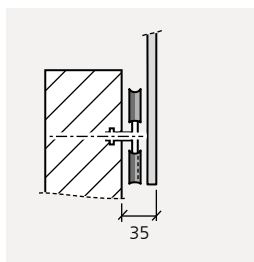

**Roof width (VB)\*:**  mm

\* Specifications from 1000–2700 mm (clear width: 930–2630 mm)

**Roof height (VH)\*:**  mm

\* Specifications from 1900–3200 mm (clear height: 1865–3165 mm).  
VH must be 10 mm less than the existing end wall height.

Made from standard parts with adaptation of the rainwater drainage channel set for the end wall by the customer.

Requirements for the end wall can be found in the installation instructions!

\* Scope of delivery as described in the brochure under "Basic roof"

### Options

Vehicle/platform

- Roof for open platform SB-Profi**  
(for vehicles without end walls)
- Roof for closed platform SB-Profi**  
(for vehicles with end walls on both sides)

End carriage

- Small end carriage 250 mm long, without locking for front installation** (requires end wall at the front)
- Small end carriage 250 mm long, without locking for rear installation** (requires end wall at the rear)

## Options

Define the distances between the customer's existing clamping tube systems on the end walls

### End wall – front

Lateral tensioning tube

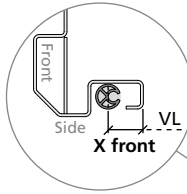

X Front =  mm

Keder diameter in tensioning tube front

SD front =  mm

Tensioning tube at the front

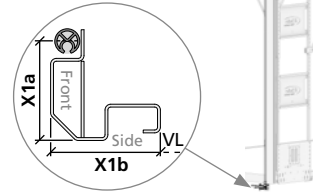

X Front =  $(X1a + X1b)$   mm

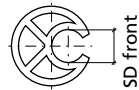

### End wall – rear

Lateral tensioning tube

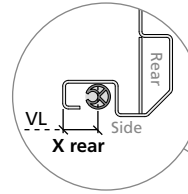

X Rear =  mm

Keder diameter in tensioning tube rear

SD rear =  mm

Tensioning tube at the front

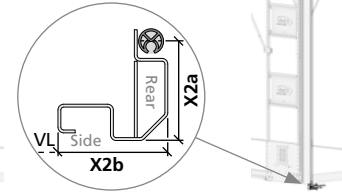

X Rear =  $(X2a + X2b)$   mm

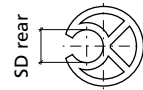

Define the height of the soft door

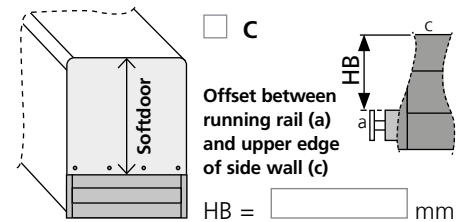
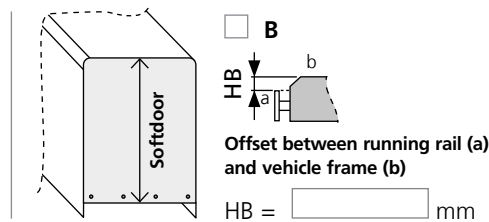
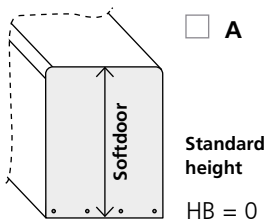

Alternative rail systems

- Edscha TS rail system for running rails 2 m (segments) – not 37.5 mm hole stitch
- Customer specific rail system (customized running rail system only possible for large series)

Tarpaulins

- Optionally available, different color for side cover (not RAL 7035) see page 12

Side tarpaulin left

Color code, Color:

Side tarpaulin right

Color code, Color:

Rear tarpaulin

Color code, Color:

Digital print on both sides and rear

Number of attachments:  File name (incl. suffix)

Side tarpaulin left: \_\_\_\_\_ /  also for side tarpaulin right

Side tarpaulin right: \_\_\_\_\_

Rear Tarpaulin \_\_\_\_\_

Conventional lettering:  left side  right side  rear

Without tarpaulins *Caution: Loss of warranty on function and durability!*

**File formats bitmaps:**

- TIFF file (without compression)
- JPG file (without compression)
- EPS file

**DateFile formats layout data:**

- Adobe Illustrator
- Adobe InDesign
- CorelDraw (up to vers. 21 - 2019)
- PDF (PDF/X-4)

## Optional accessories

Sealing tape between rails & chassis, 5 m roll

Softdoor kit with sling lock for roofs without tarpaulin



# Skizzen · Sketches

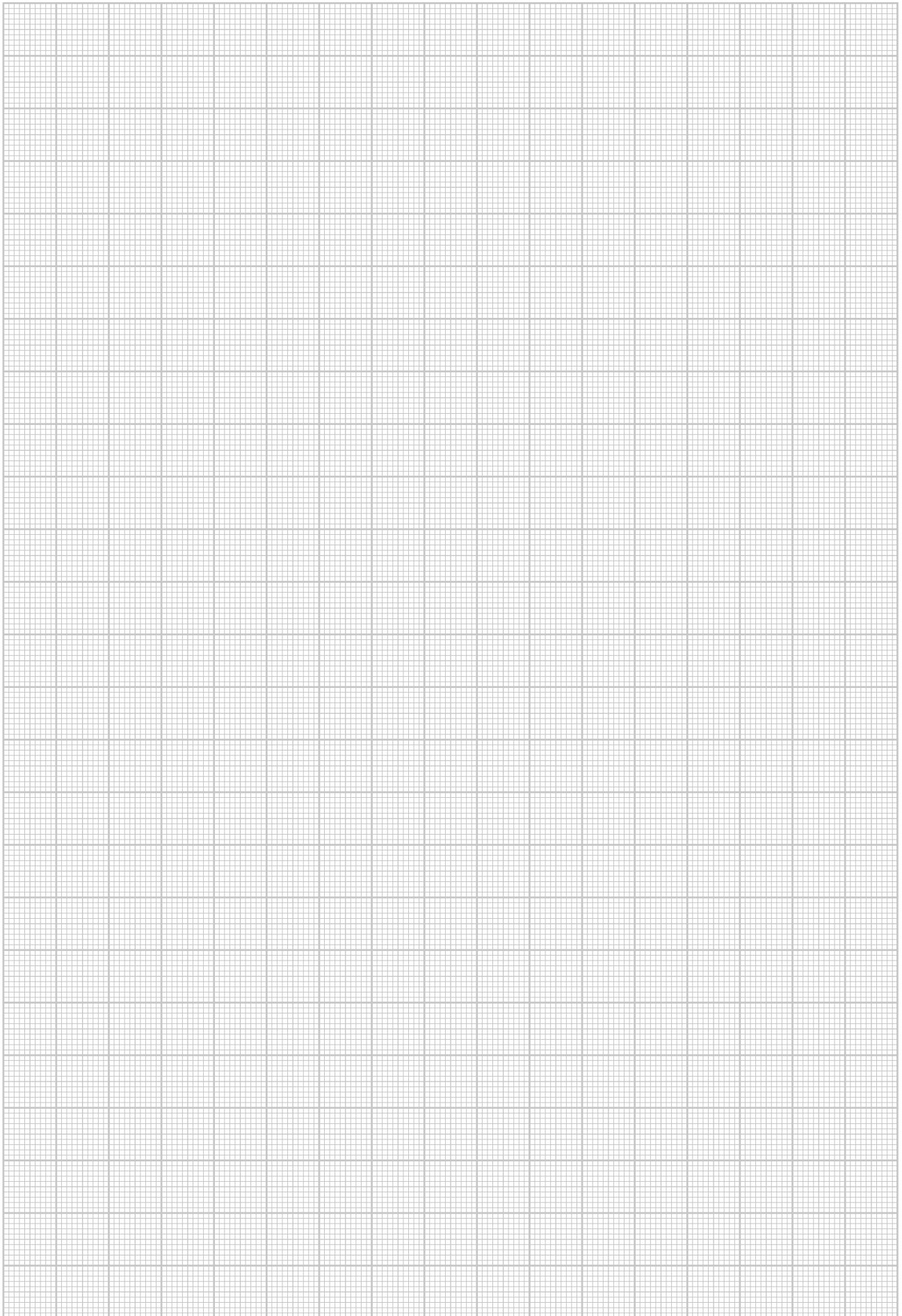



Alle technischen Änderungen vorbehalten - Subject to technical changes - 03/2026

**European Trailer Systems GmbH**

Im Moerser Feld 1f, 47441 Moers, Germany

Phone: +49 (0) 2841 6070 700 · E-mail: [marketing@EdschaTS.com](mailto:marketing@EdschaTS.com)

[www.EdschaTS.com](http://www.EdschaTS.com)

Member of VBG Group



**Das Original**