

Vollplane · Full Tarpaulin Lite

Verdeckaufbau · Roof Structure

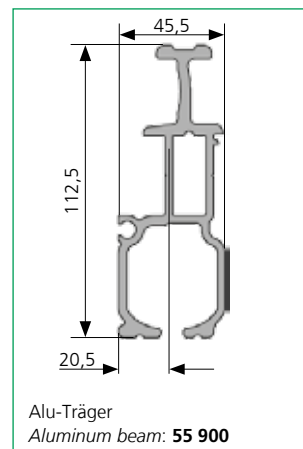

Spezifisches Merkmal · specific attribute

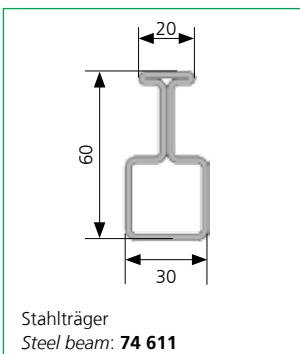
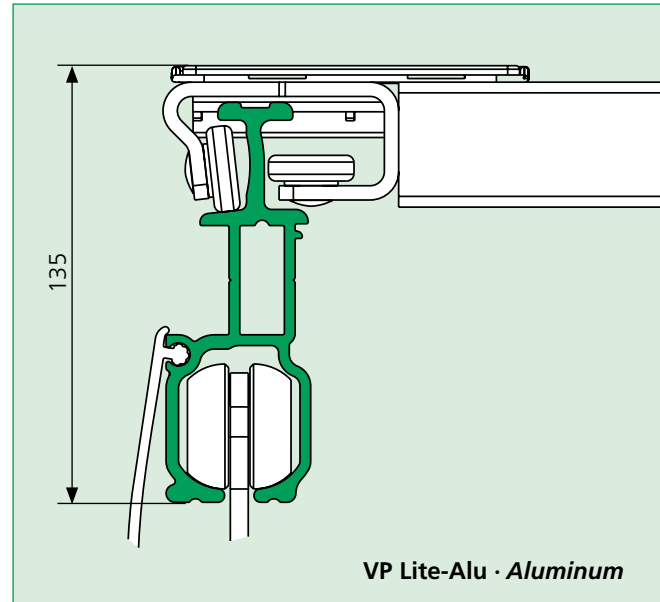
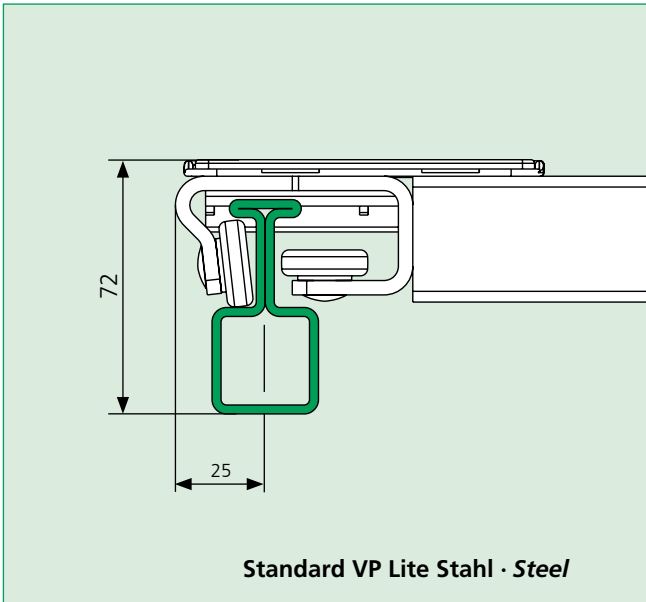
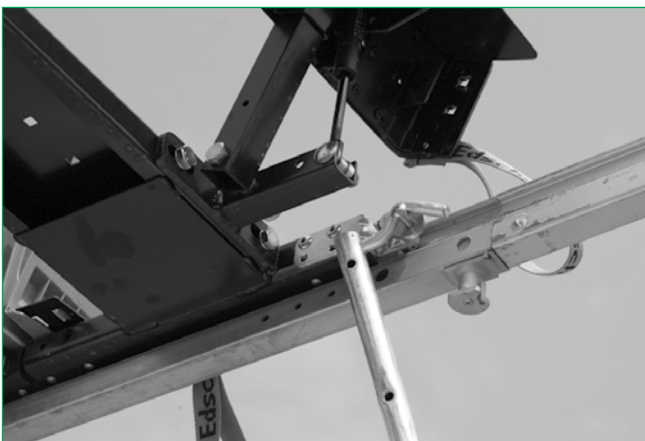

Vollplane · *Full Tarpaulin* Lite

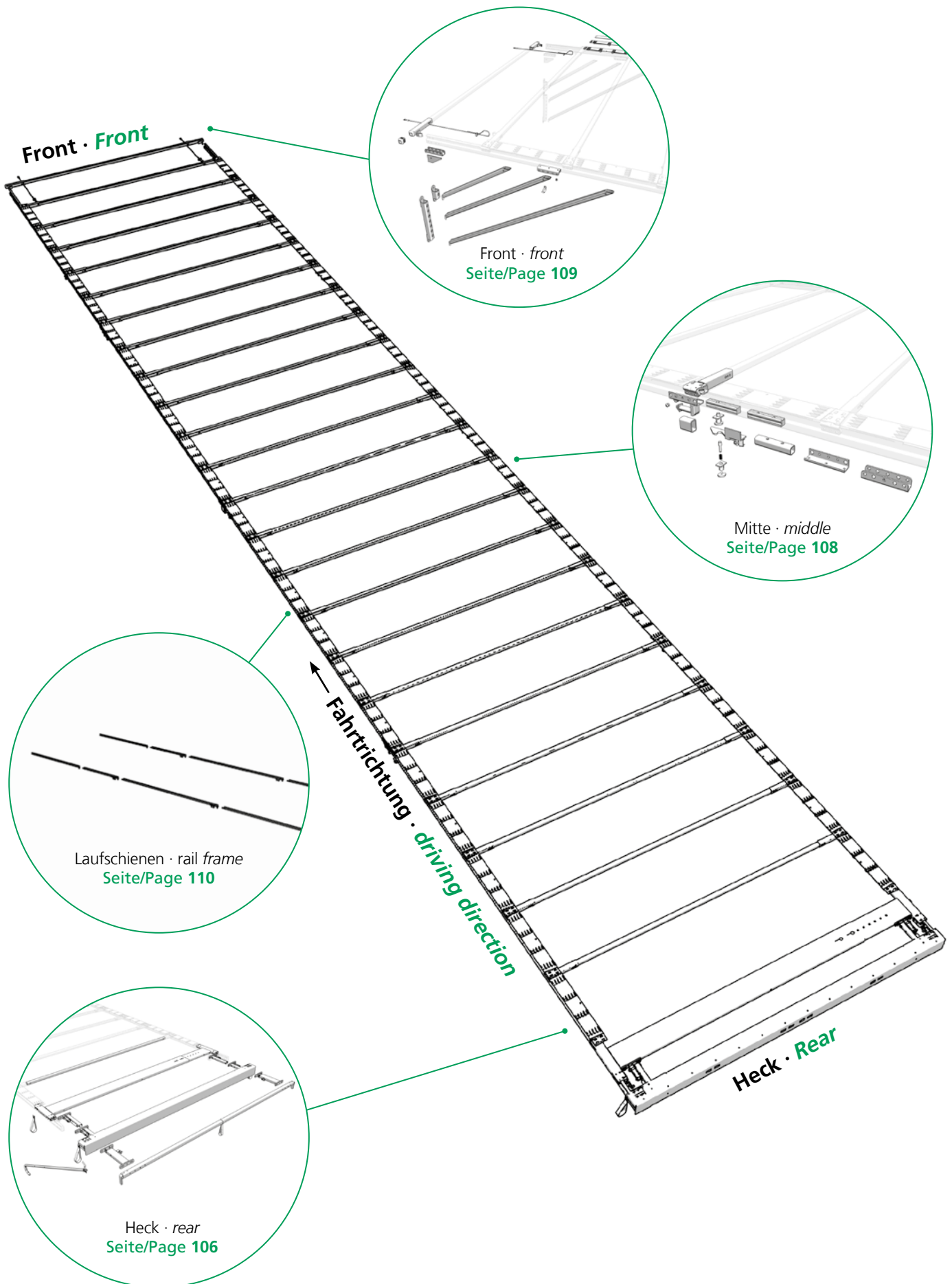

Ersatzteile Heck · Spare parts rear

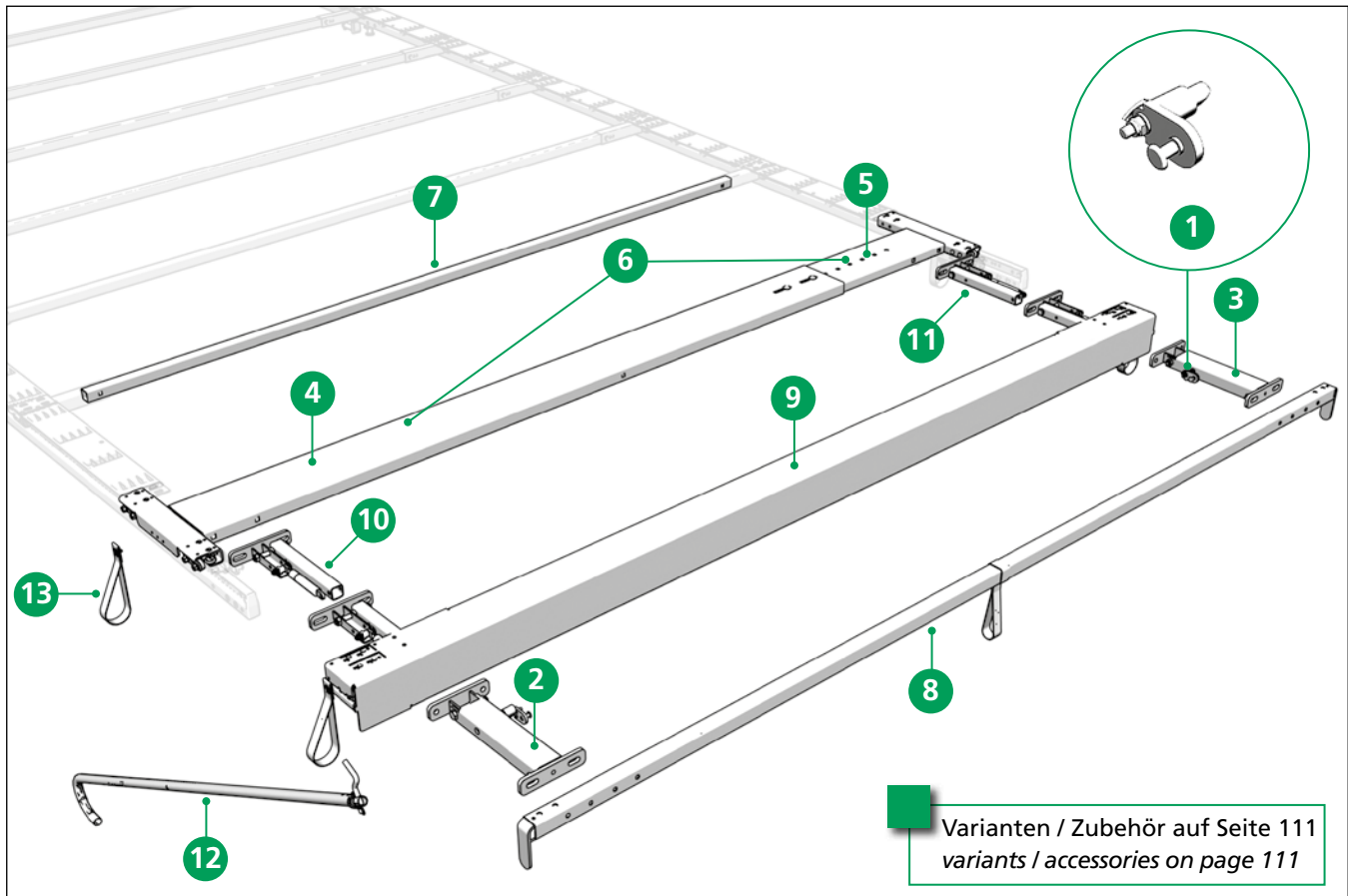

Pos.	Order-No.	Bezeichnung · Designation
1	40 38 027 251	Reparatursatz Aufstellautomatik · Repair kit automatic fold up
2	40 38 027 253	Aufstellautomatik 1 x 700N links · Automatic fold up 1 x 700N left
3	40 38 027 263	Aufstellautomatik 1 x 700N rechts · Automatic fold up 1 x 700N right
4	40 38 030 110	Endlaufteilhälfte L72 links · End carriage half L72 left
5	40 38 030 120	Endlaufteilhälfte L72 rechts · End carriage half L72 right
6	40 38 033 070	Endlaufteil Lite 72 2550 · End carriage Lite 72 2550
7	40 38 035 210	Spiegel 30 x 30 x 1,5 x 2185 (AB 2550) Bow 30 x 30 x 1,5 x 2185 (AB 2550)
8	40 38 035 360	Endspiegel 35 x 35 x 2 (AB 2550) inkl. Planenabweiser Rear roof bow 35 x 35 x 2 (AB 2550) incl. tarpaulin spacer
9	40 38 036 530	Portalbalken VP-Lite72 2550 x 113 · Gantry beam VP-Lite72 2550 x 113
10	40 38 048 770	Halter links · Bracket left
11	40 38 048 780	Halter rechts · Bracket right
12	40 38 062 430	Zugstange · Tie rod
13	40 38 033 041	Zugschlaufe kompl. · Pull strip cpl.

Ersatzteile Heck · *Spare parts rear*

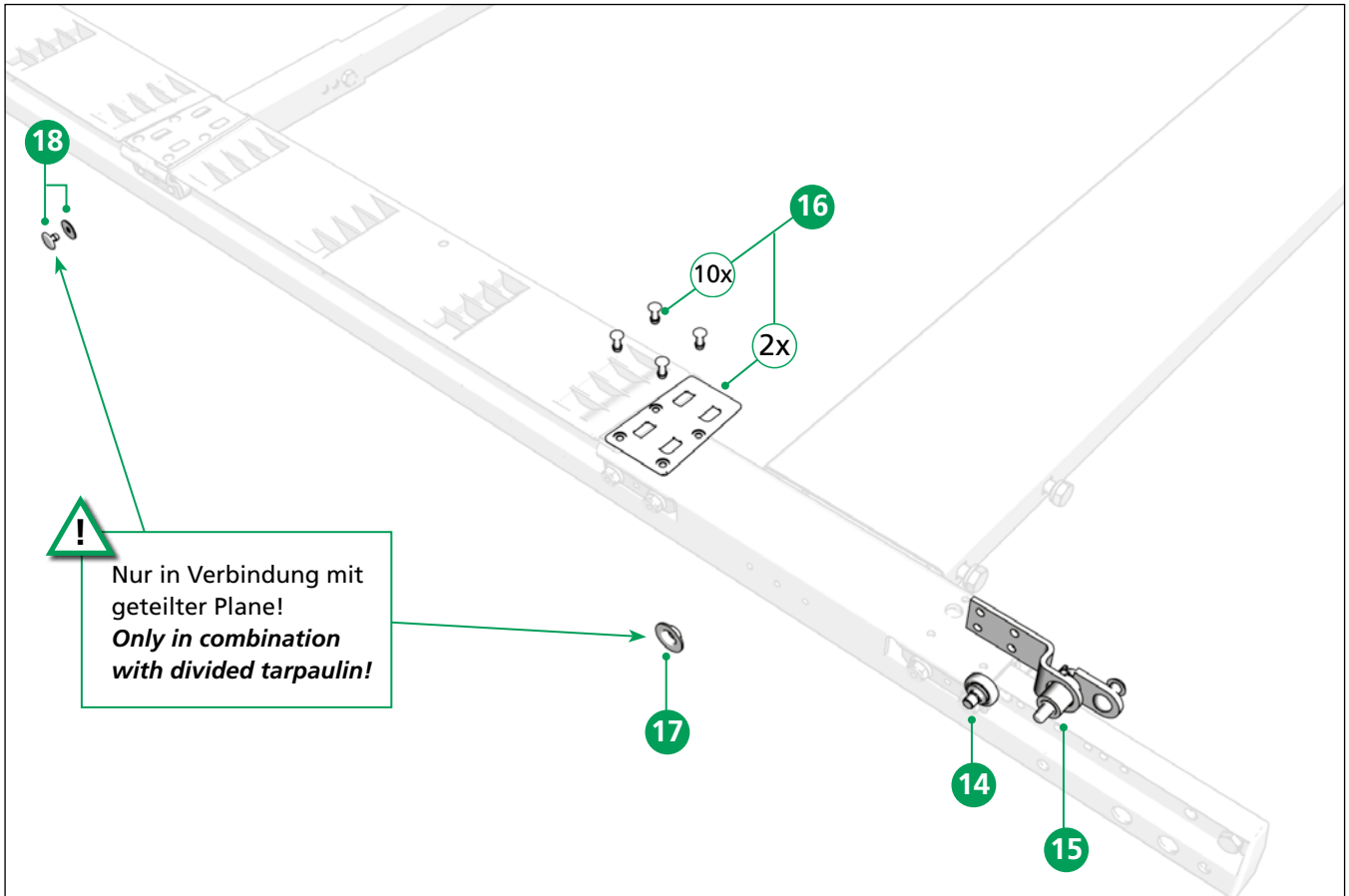

Pos.	Order-No.	Bezeichnung · Designation
14	40 00 083 004	Laufrolle 24 x 7 mit Gewindebolzen M 8 <i>Roller 24 x 7 with thread bolt M 8</i>
15	40 38 031 660	Verdeckverriegelung · <i>Roof locking</i>
16	40 38 035 910	Montagesatz Halteplatte · <i>Mounting kit holding plate</i>
17	40 00 063 395	Befestigungsscheibe · <i>Fixing disc</i>
18	40 38 070 700	Planenbefestigungssatz (für 25 Spriegel) <i>Fastening-parts kit for tarpaulin (for 25 bow)</i>

Ersatzteile Mitte · Spare parts middle

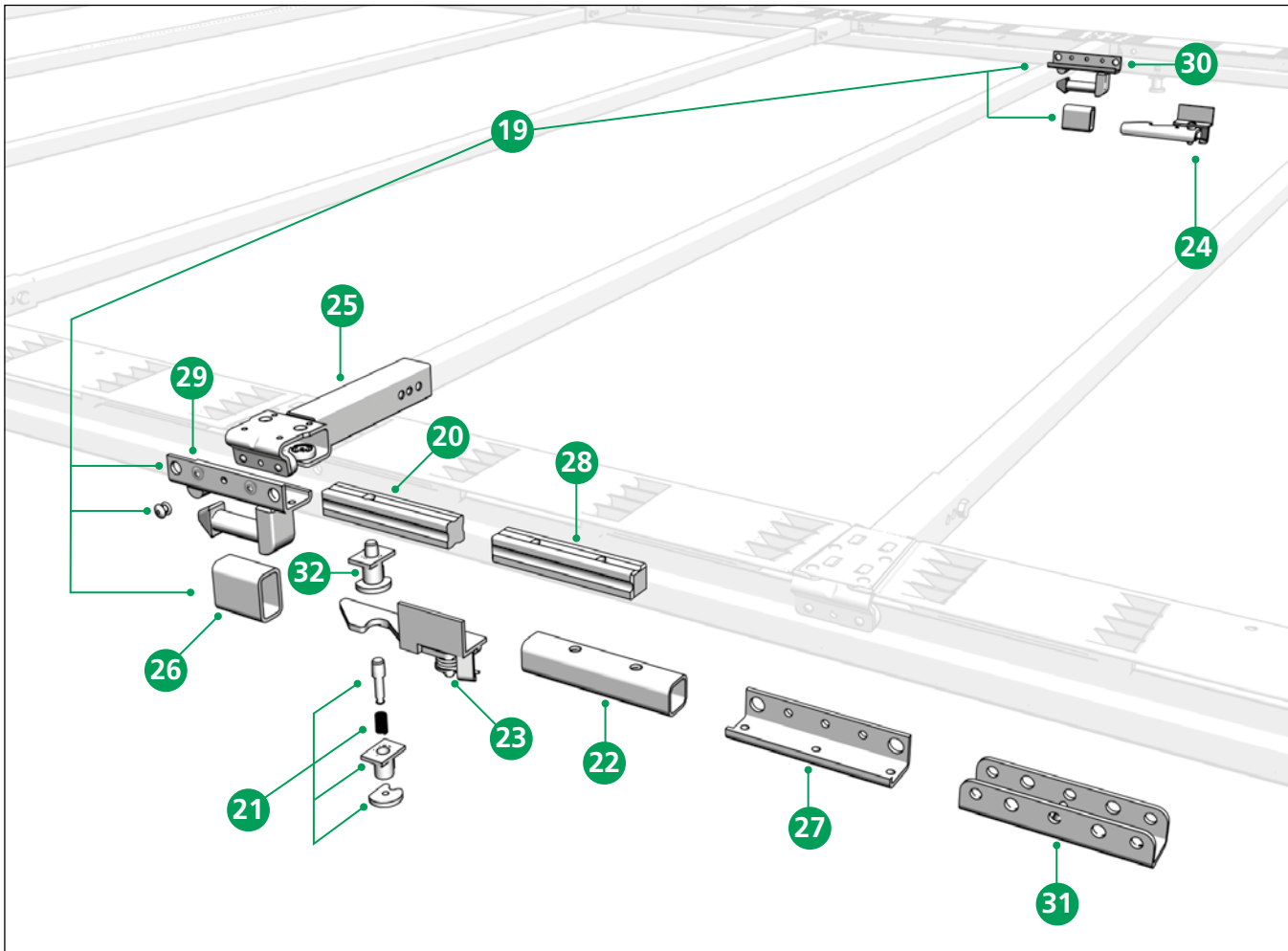

Pos.	Order-No.	Bezeichnung · Designation
19	40 38 068 700	Stützenanschluss (Topkupplung) Satz <i>Pillar connection (top coupling) set</i>
20	40 37 010 540	Verbindungsbolzen · <i>Connecting pin</i>
21	40 37 017 620	Schienenfeststeller, lose Teile · <i>Rail locking pins, loose pieces</i>
22	40 37 026 670	Distanzrohr 30 x 30 x 145 · <i>Distance tube 30 x 30 x 145</i>
23	40 38 024 310	Fallriegel für DB* links · <i>Drop latch for DB* left</i>
24	40 38 024 320	Fallriegel für DB* rechts · <i>Drop latch for DB* right</i>
25	40 38 030 130	Rollenwagen VP-Lite72 · <i>Roller carriage VP-Lite72</i>
26	40 38 030 680	Rechteckrohr · <i>Rectangular tubing</i>
27	40 38 030 700	Stützenanschluss · <i>Pillar connection</i>
28	40 38 030 720	Verbindungsbolzen mit Gewinde M 10 · <i>Connecting pin with thread M 10</i>
29	40 38 031 230	Stützenanschluss links · <i>Pillar connection left</i>
30	40 38 031 240	Stützenanschluss rechts · <i>Pillar connection right</i>
31	40 38 032 360	End-Stützenanschluss mit Bolzen · <i>End-Pillar connection with pin</i>
32	40 38 033 550	Schienenfeststeller · <i>Rail locking pins</i>

* DB = geeignet für Kombinierten Verkehr und geprüft durch Deutsche Bahn · *suitable for combined use and approved by German Railways*

Ersatzteile Front · *Spare parts front*

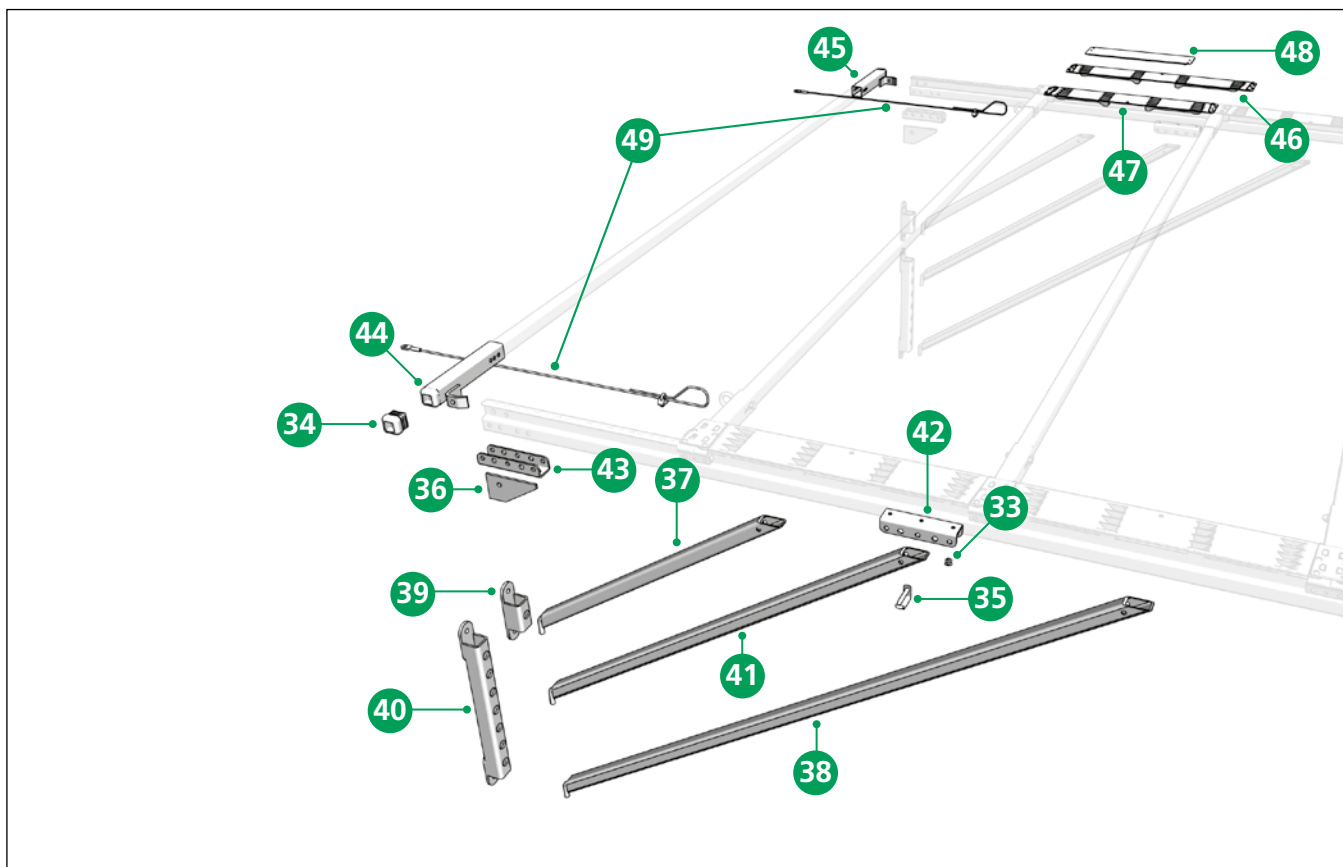

Pos.	Order-No.	Bezeichnung · Designation
33	40 00 031 376	Niet 6,5 x 16,8 · Rivet 6,5 x 16,8
34	40 00 032 498	Sprigelende 35 x 35 x 2 · Bow end 35 x 35 x 2
35	40 00 085 520	Absteckbolzen \varnothing 8 · Rig pin \varnothing 8
36	40 37 010 310	Eckblech · Corner plate
37	40 37 014 180	Strebe kurz 708 · Strut short 708
38	40 37 014 190	Strebe lang 1560 · Strut long 1560
39	40 37 014 310	Strebenlager · Strut bearing
40	40 37 014 340	Strebenlager, höhenverstellbar · Strut bearing, vertically adjustable
41	40 37 014 450	Strebe mittel 1058 · Strut medium 1058
42	40 38 030 610	Galgenanschluss · Gibbet connection
43	40 38 030 640	Stützenanschluss · Pillar connection
44	40 38 030 950	Stirnwandsprigelhalter links · Bulkhead bow bracket left
45	40 38 030 960	Stirnwandsprigelhalter rechts · Bulkhead bow bracket right
46	40 38 034 110	Kunststoffklappscharnier 650 · Plastic flap hinge 650
47	40 38 034 210	Kunststoffklappscharnier 570 · Plastic flap hinge 570
48	40 38 035 130	Ausgleichgelenk 380 PP · Equalizing linkage 380 PP
49	40 38 068 710	Sicherungsseilsatz · Safety rope set

Ersatzteile · Spare parts

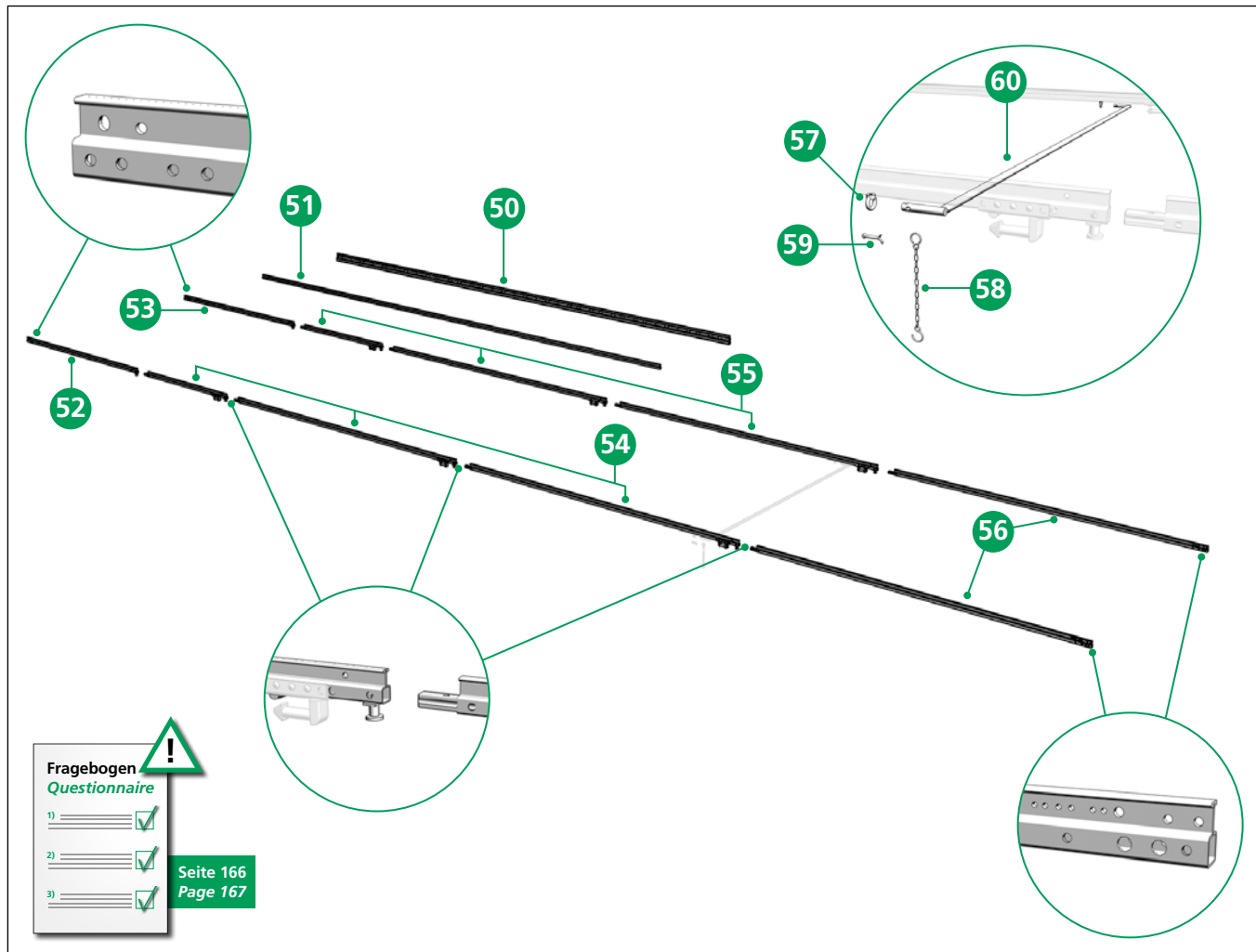

Pos.	Order-No.	Bezeichnung · Designation
50	40 00 055 900	Laufschiene VP Alu Länge 8.000 · Rail frame VP alloy length 8.000
51	40 00 074 611	Laufschiene, Stahl Länge 7.000 · Rail frame, steel length 7.000
52	40 00 000 310	Ausleger links mit Feststeller *** Front rail extension left incl. locking pin ***
53	40 00 000 320	Ausleger rechts mit Feststeller *** Front rail extension right incl. locking pin ***
54	40 00 000 330	Zwischenlaufschiene links mit Verbindungsbolzen und Feststeller *** Middle rail left incl. connecting pin and locking pin ***
55	40 00 000 340	Zwischenlaufschiene rechts mit Verbindungsbolzen und Feststeller *** Middle rail right incl. connecting pin and locking pin ***
56	40000003 50-60	Endlaufschiene links und rechts mit Verbindungsbolzen *** End rail left and right incl. connecting pin ***
57	40 00 069 820	Ringmutter · Ringnut
58	40 00 075 141	Sicherungskette · Safety chain
59	40 00 079 138	Splint · Splint
60	40 000 009	Querstange (Kundenspezifisch) · Cross bar (customer specific)

*** Fragebogen ausfüllen! · Please fill in our questionnaire!

Ersatzteile ohne Abbildungen · *Spare parts without illustrations*

Pos.	Order-No.	Bezeichnung · <i>Designation</i>
-	40 00 072 829	Gasfeder 500N · <i>Gas spring 500N</i>
-	40 00 075 099	Gasfeder 700N · <i>Gas spring 700N</i>
-	40 38 027 254	Aufstellautomatik 2 x 500N links · <i>Automatic fold up 2 x 500N left</i>
-	40 38 027 264	Aufstellautomatik 2 x 500N rechts · <i>Automatic fold up 2 x 500N right</i>
-	40 38 027 301	Aufstellautomatik Satz 2 x 500N kpl. <i>Automatic fold up set 2 x 500N cpl.</i>
-	40 38 027 300	Aufstellautomatik Satz 1 x 700N kpl. <i>Automatic fold up set 1 x 700N cpl.</i>
-	40 38 040 150	Spiegel 30 x 30 x 1,5 x 2185 DB* · <i>Bow 30 x 30 x 1,5 x 2185 DB*</i>

* DB = geeignet für Kombinierten Verkehr und geprüft durch Deutsche Bahn · *suitable for combined use and approved by German Railways*